

INVERTER[®]

Ce produit ne peut pas être utilisé comme chauffage principal.
Este producto no se puede utilizar como calefacción principal.
Dit product mag niet gebruikt worden als hoofdverwarming.
Dieses Produkt kann nicht als Hauptheizung verwendet werden.
This product can not be used as main heating
Questo prodotto non può essere usato come riscaldamento principale
Este produto não pode ser usado como aquecimento principal

INVERTER[®] 5048
5748
6748
7748

INSTRUCTIONS

Français	2
English	43
Español	78
Nederlands	113
Italian	148



CE PRODUIT NE PEUT PAS ÊTRE UTILISÉ COMME CHAUFFAGE PRINCIPAL.

FONCTIONNEMENT PRINCIPAL DE VOTRE APPAREIL DE CHAUFFAGE ELECTRONIQUE

ALLUMAGE :

Appuyez sur la touche ON/OFF. Le témoin ON clignote. Après préchauffage, pendant 3 à 4 minutes, l'appareil s'allume automatiquement.

VISIO CONTROLE :

Dispositif lumineux disposé sur le panneau avant de l'appareil. Il permet d'un seul coup d'œil de connaître l'état de fonctionnement de l'appareil. Il peut être bleu, vert ou rouge.

CONTRÔLE INVERTER DE LA TEMPERATURE :

En tenant compte du volume de la pièce à chauffer et de la durée de chauffe nécessaire, l'appareil chauffera automatiquement jusqu'au réchauffement des murs et du sol. Une fois que votre appareil est allumé, vous pouvez programmer la température voulue. Pour ce faire, appuyez sur la touche TEMP ADJ et introduisez la température désirée.

TOUCHE " ECO " :

Appuyez sur la touche ECO. Le témoin lumineux ECO s'allume. Cette touche actionne deux modes: le mode ECO: arrivé à la température souhaitée, l'appareil se coupe, il se rallumera automatiquement dès que la température descendra, et le mode MILD: le réducteur de puissance est enclenché, l'appareil fonctionne à 60% de sa puissance maximale. Ce mode ne fonctionne pas quand la température de la pièce est extrêmement basse. Pour annuler, appuyez à nouveau sur la touche ECO et le témoin lumineux s'éteint.

CHILD LOCK :

Cette fonction permet d'empêcher un enfant d'allumer l'appareil ou de modifier son fonctionnement. Pressez le bouton CHILD LOCK 3 fois rapidement. Le témoin lumineux CHILD LOCK s'allume en vert. Appuyez de nouveau 3 fois sur la touche CHILD LOCK pour annuler.

PROGRAMMATIONS TIMER (TM1, TM2, TM3):

Votre appareil vous permet de choisir entre trois modes de programmations (TIMER). En effet, vous pouvez programmer votre appareil avec le TIMER (TM1): programmations multiples, quotidiennes et hebdomadaires, avec le TIMER (TM2): mise en route quotidienne à heure fixe pour tous les jours de la semaine et avec le TIMER (TM3): mise en route unique par semaine.

INTERMITTENCE - COMPTE A REBOURS :

Pour des raisons de sécurité, votre appareil s'éteindra automatiquement après quelques heures de fonctionnement, (voir SPECIFICATION INVERTER page 6).

COMMENT ETEINDRE L'APPAREIL :

Assurez-vous que la flamme soit visible. Appuyez sur la touche ON/OFF. Le témoin ON/OFF s'éteint. Le ventilateur continue à fonctionner pendant quelques minutes jusqu'au refroidissement de l'appareil.

RECAPITULATIF DES AVERTISSEMENTS

IMPORTANT - DANGER

- Nous vous conseillons très fortement l'utilisation de la TOSAINE ou, pour encore moins d'odeurs, de la TOSAINE PLUS, seuls combustibles dont nous garantissons la parfaite adéquation avec votre appareil. (p. 17)
- Assurez-vous que votre appareil est éteint et qu'il n'y ait rien d'inflammable dans les environs de l'appareil. (p. 19)
- Exception faite des cas d'urgence, ne tentez jamais d'éteindre les flammes en tapant sur l'appareil ou en retirant la prise. (p. 32)
- Votre appareil est équipé de multiples sécurités dont une sécurité atmosphérique AIR SENSOR® basée sur la mesure directe du taux de CO₂ de la pièce chauffée. Veillez à une bonne aération de celle-ci. (p. 32)
- Toute intervention ou modification du système de sécurité est interdite. Outre l'annulation de votre garantie celle-ci risquerait d'entraîner une déficience du système aux dépens de votre sécurité. (p. 34)
- Cet appareil de chauffage ne peut jamais être utilisé dans des locaux et pièces étanches tels que : caravanes, bateaux, cabines de véhicules etc. (p. 32)
- Utilisez votre appareil dans une pièce suffisamment ventilée et exempt de vapeurs inflammables. (p. 33)
- Chaque pièce où l'appareil est utilisé, doit être munie d'une entrée d'air suffisante et d'une sortie d'air efficace (section minimale de 50 cm² pour chaque orifice). (p. 33)
- N'utilisez pas votre foyer dans une pièce sous-dimensionnée.
- Maintenez toujours une distance de sécurité d'un mètre minimum entre le appareil et tout objet étranger. (p. 33)
- N'utilisez pas votre appareil dans des pièces situées en dessous du niveau du sol. (p. 33)
- Dès qu'un des systèmes de sécurité s'enclenche, aérez toujours la pièce, vérifiez les causes de l'extinction et éliminez-les avant de rallumer l'appareil. (p. 34)
- Si le câble d'alimentation de cet appareil est endommagé, il ne doit être remplacé que par un atelier reconnu par le fabricant (ou le distributeur) car des outils spéciaux sont nécessaires. (p. 34)
- Ne démontez jamais des parties électriques et ne les remplacez jamais avec des pièces non-standards. (p. 39)
- Utilisez uniquement les pièces consommables d'origine disponibles chez votre revendeur inverter. (p. 39)

Nous vous remercions pour votre choix et la confiance que vous témoignez en notre marque. Avant d'utiliser votre appareil, nous vous prions de lire attentivement le présent manuel. Le respect scrupuleux des instructions vous permettra en effet d'utiliser votre appareil pendant de longues années et d'éviter tout problème ou accident. N'hésitez pas à conserver ce mode d'emploi: il pourra vous être utile par la suite.

TABLE DES MATIERES

Fiche NF.....	5
Spécifications.....	6
A. Précautions spéciales.....	7
B. Choix de l'emplacement.....	10
C. Nomenclature.....	11
D. Noms et fonctions des touches du tableau de bord.....	12
E. Affichages.....	14
1) Touches du tableau de bord.....	14
2) Afficheur LCD.....	15
3) Visio contrôle.....	16
F. Avant d'utiliser votre appareil.....	17
1) Installation de votre appareil.....	17
2) Combustible à utiliser.....	17
3) Alimentation de combustible liquide pour appareil de chauffage mobile.....	19
4) Vérification avant la mise en opération.....	20
G. Comment faire fonctionner votre appareil.....	20
1) Préparation en vue de l'allumage et points de contrôle.....	20
2) Allumage.....	21
3) Hauteur de la flamme.....	21
4) Contrôle de la température.....	21
5) Touche Eco.....	22
6) Verrouillage enfant.....	22
7) Réglage de l'heure de l'horloge et du jour de la semaine.....	23
8) Programmations TIMER (TM1, TM2, TM3).....	23
9) Ventilateur ETE.....	31
10) Compte à rebours.....	31
11) Comment éteindre l'appareil.....	32
H. Systèmes de sécurité.....	33
I. Service après-vente.....	34
J. Pannes : description et solutions.....	35
K. Tableau de référence des différentes causes de problèmes et leur solution.....	36
L. Rangement.....	37
M. Entretien courant.....	38
N. Vérifications périodiques.....	39
O. Remplacement des pièces.....	39
P. Protection de l'environnement.....	39
Q. Notes d'information.....	40

POUR LE 7748

**AFNOR CERTIFICATION 11, RUE FRANCIS DE
PRESSENSE 93571 SAINT DENIS LA PLAINE CEDEX**

FICHE INFORMATIVE

LA MARQUE NF GARANTIT
LA QUALITÉ DE CET ARTICLE
SUIVANT LES NORMES FRANÇAISES
ET RÉFÉRENTIEL DE CERTIFICATION DE
L'APPLICATION NF 128



CHAUFFAGES MOBILES
A COMBUSTIBLE LIQUIDE
NF 128 01/02 (APPAREILS SRE)

**CONFORME A LA NORME NF D 35-300 ET AUX SPECIFICATIONS
COMPLEMENTAIRES DEFINIES PAR LE REGLEMENT
DE CERTIFICATION DE L'APPLICATION NF 128**

PRINCIPALES CARACTERISTIQUES CERTIFIEES :

- SÉCURITÉ DU DISPOSITIF D'ALLUMAGE
- DÉBIT CALORIFIQUE
- EFFICACITÉ DES DISPOSITIFS DE SÉCURITÉ
- STABILITÉ
- CONTRÔLE DE LA TENEUR EN NO_x DANS LES PRODUITS DE COMBUSTION
- CONTRÔLE DE LA QUALITÉ DE LA COMBUSITON (ABSENCE DE CO)
- ENDURANCE
- INTERMITTENCE

CONSEILS D'UTILISATION ET D'ENTRETIEN

SE REPORTER À LA NOTICE JOINTE À L'APPAREIL ET À LA PLAQUE DE SÉCURITÉ
SUR L'APPAREIL

RÉFÉRENCE ET NUMÉRO DE LOT OU DE SÉRIE DE L'ARTICLE : SE REPORTER AU
PRODUIT

EN CAS D'INSATISFACTION, CONSULTEZ D'ABORD: VOTRE REVENDEUR LOCAL ET
SI LE PROBLÈME SUBSISTE, CONSULTEZ :

**LIGNE PLUS SA
SYNERGIE PARK
4, RUE NICOLAS APPERT
59260 LEZENNES
FAX. 03.28.800.414
EMAIL: INFO@LIGNE-PLUS.COM**

SI UNE DIFFICULTÉ SUBSISTAIT, VOUS POUVEZ ÉCRIRE À :

**CERTITA
LE TITIEN
48/50, RUE DE LA VICTOIRE
75009 PARIS**

POUR LE 5748

**AFNOR CERTIFICATION 11, RUE FRANCIS DE
PRESSENSE 93571 SAINT DENIS LA PLAINE CEDEX**

FICHE INFORMATIVE

LA MARQUE NF GARANTIT
LA QUALITÉ DE CET ARTICLE
SUIVANT LES NORMES FRANÇAISES
ET RÉFÉRENTIEL DE CERTIFICATION DE
L'APPLICATION NF 128



CHAUFFAGES MOBILES
A COMBUSTIBLE LIQUIDE
NF 128 01/03 (APPAREILS SRE)

**CONFORME A LA NORME NF D 35-300 ET AUX SPECIFICATIONS
COMPLEMENTAIRES DEFINIES PAR LE REGLEMENT
DE CERTIFICATION DE L'APPLICATION NF 128**

PRINCIPALES CARACTERISTIQUES CERTIFIEES :

- SÉCURITÉ DU DISPOSITIF D'ALLUMAGE
- DÉBIT CALORIFIQUE
- EFFICACITÉ DES DISPOSITIFS DE SÉCURITÉ
- STABILITÉ
- CONTRÔLE DE LA TENEUR EN NO_x DANS LES PRODUITS DE COMBUSTION
- CONTRÔLE DE LA QUALITÉ DE LA COMBUSITON (ABSENCE DE CO)
- ENDURANCE
- INTERMITTENCE

CONSEILS D'UTILISATION ET D'ENTRETIEN

SE REPORTER À LA NOTICE JOINTE À L'APPAREIL ET À LA PLAQUE DE SÉCURITÉ
SUR L'APPAREIL

RÉFÉRENCE ET NUMÉRO DE LOT OU DE SÉRIE DE L'ARTICLE : SE REPORTER AU
PRODUIT

EN CAS D'INSATISFACTION, CONSULTEZ D'ABORD: VOTRE REVENDEUR LOCAL ET
SI LE PROBLÈME SUBSISTE, CONSULTEZ :

**LIGNE PLUS SA
SYNERGIE PARK
4, RUE NICOLAS APPERT
59260 LEZENNES
FAX. 03.28.800.414
EMAIL: INFO@LIGNE-PLUS.COM**

SI UNE DIFFICULTÉ SUBSISTAIT, VOUS POUVEZ ÉCRIRE À :

**CERTITA
LE TITIEN
48/50, RUE DE LA VICTOIRE
75009 PARIS**

SPECIFICATIONS INVERTER

MODELES		5048	5748	6748	7748
TYPES		1	1	2	3
Brûleur		Gazéification avec ventilateur			
Allumage		Bobine haute tension			
Combustible		Combustible liquide pour appareil mobile de chauffage			
Consommation nominale en combustible (g/h)	MAX	267	267	333	388
	Moyenne	167	167	208	235
	MIN	67	67	83	83
Consommation en combustible (l/h)	MAX	0,33	0,33	0,42	0,48
	Moyenne	0,21	0,21	0,26	0,29
	MIN	0,08	0,08	0,10	0,10
Débit calorifique (Watt)	MAX	3200	3200	4000	4650
	Moyenne	2000	2000	2500	2825
	MIN	800	800	1000	1000
Capacité du réservoir (l)		5,0	7,2	7,2	7,2
Autonomie (Jours) MIN-MAX		0,6 -2,6	0,9 -3,5	0,7 -2,9	0,6 -2,9
Compte à rebours (H)		59	85	69	69
Volume indicatif chauffé en m³ MAX		128	128	160	186
Dimensions de l'appareil en cm (HxLxP)		45,4X40,0 X30,9	42,6X44,2 X33,4	42,6X50,4 X33,4	42,6X50,4 X33,4
Poids net en kg		9,8	14	15	15
Voltage et fréquence		230V AC Mono phase, 50HZ			
Consommation électrique		23 W	23 W	23 W	24 W
Ne convient pas pour des pièces inférieure à, en m3 (m2 avec 2.45m de plafond)		48 m3 (20 m2)	50m3 (21m2)	50m3 (21m2)	62m3 (25m2)
Systèmes de sécurité		Système de sécurité et d'extinction automatique, système de prévention de la surchauffe, système de sécurité de l'allumage, système de surveillance automatique des flammes, système de protection en cas de coupure de courant, système de prévention contre une mauvaise combustion.			
Surveillance de la qualité de la ventilation (renouvellement d'air) Mesure de taux de CO2:		DIRECT	DIRECT	DIRECT	DIRECT

Sous réserve de modifications techniques émanant de CERTITA

A. PRECAUTIONS SPECIALES

Des précautions spéciales doivent être prises lors de l'utilisation de votre appareil de chauffage électronique au combustible liquide.

Utilisez toujours du combustible liquide pour appareil mobile de chauffage. N'utilisez jamais aucun combustible hautement volatil comme de l'essence, par exemple. L'emploi de combustible non conforme risque de provoquer un incendie.

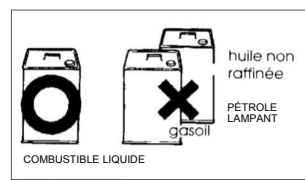

Évitez de choisir un emplacement situé à proximité de tentures, etc.
Évitez un endroit poussiéreux.

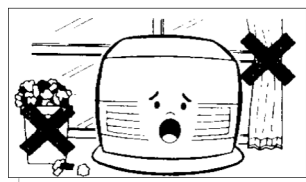

Éteignez toujours l'appareil avant de le remplir de combustible liquide pour appareil mobile de chauffage.
Nettoyez soigneusement toutes les gouttes de combustible liquide pour appareil mobile de chauffage. Ne remplissez pas votre appareil de combustible liquide pour appareil mobile de chauffage dans la pièce pour éviter toute incendie.

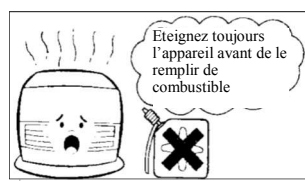

Lorsque vous utilisez l'appareil, aérez la pièce au moins une à deux fois par heure et durant une à deux minutes à chaque fois. N'utilisez jamais l'appareil sans aérer convenablement la pièce dans laquelle il se trouve. Une oxygénation insuffisante peut être à l'origine d'une mauvaise combustion et créer des émanations de monoxyde de carbone hautement toxiques.

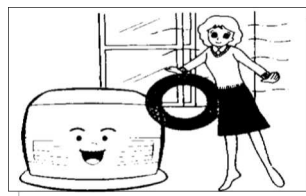

Veillez à ce que la grille d'arrivée et de sortie de l'air ne soit jamais obstruée ni par du papier ni par un tissu quelconque, ni par de la poussière.

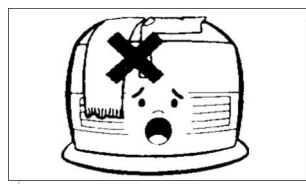

Lorsque vous allez vous coucher ou que vous quittez la pièce, assurez-vous que l'appareil soit bien éteint ou en programmation TIMER et que les flammes aient disparu.

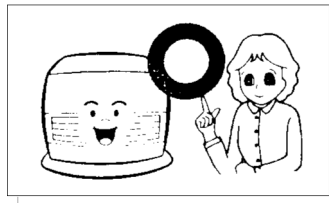

En cas d'urgence ou de mauvaise combustion, éteignez immédiatement l'appareil afin de supprimer les flammes.

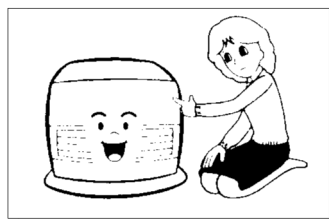

Veillez à l'installation correcte de la prise de courant et destinez-la à cet appareil uniquement.

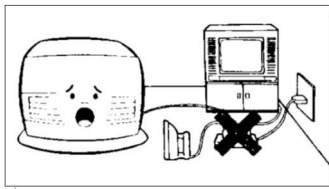

Placez votre appareil sur une surface plane. Evitez les endroits sujets aux vibrations. Ne transportez jamais votre appareil (dans un voiture, etc.) lorsque le réservoir fixe ou/et le réservoir amovible contient du combustible liquide pour appareil mobile de chauffage.

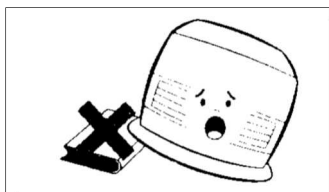

Evitez les emplacements directement exposés à la lumière du soleil. Evitez les endroits humides.

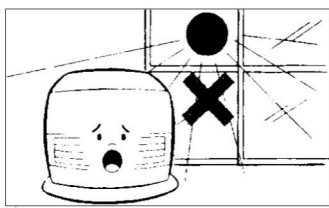

Ne placez jamais ni spray, ni liquide volatil ou inflammable, ni aucun combustible tels que l'essence, le pétrole, le gasoil, le dissolvant ou toute autre matière combustible à proximité de l'appareil.

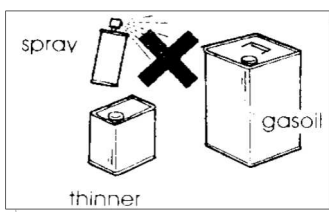

Ne touchez jamais la sortie d'air chaud lorsque l'appareil fonctionne ou immédiatement après qu'il ait été éteint. (Les enfants doivent en être avertis ou doivent être surveillés). Si l'appareil est destiné à être utilisé dans une pièce où se trouve un enfant, une personne âgée ou une personne handicapée, un adulte doit surveiller ces personnes.

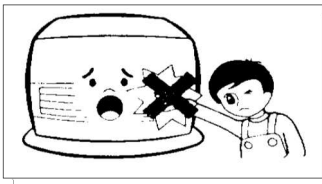

Entretenez régulièrement votre appareil.

Ne suspendez aucun vêtement à proximité de l'appareil afin de ne pas obstruer les arrivées et les sorties d'air. L'air chaud pourrait être refoulé et provoquer un mauvais fonctionnement des systèmes et du panneau de contrôle.

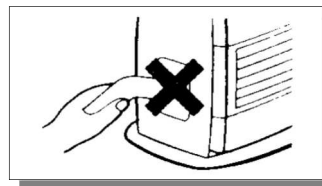

Faites en sorte de ne jamais obstruer le système de ventilation de l'air chaud, que ce soit avec du papier ou des vêtements.

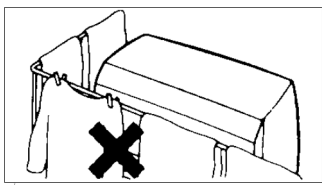

Ne mettez jamais vos doigts ni aucun objet dans l'arrivée d'air.

Lorsque vous procédez au nettoyage du filtre à air, n'aspirez jamais directement l'arrivée d'air.

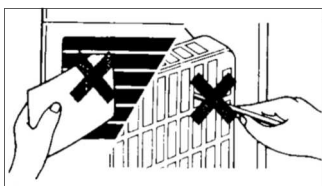

Ne réutilisez pas une pièce défectueuse ou cassée.

Toute réparation doit être faite par un réparateur agréé. Consultez votre revendeur.

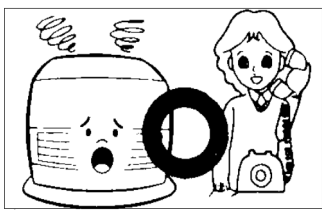

* Evitez d'utiliser près de l'appareil des sprays, aérosols, laques, peintures ou parfums ou autres produits contenant du silicone. Le silicone pourrait causer une mauvaise combustion et mettrait en erreur (E0, E2, E3, E4) votre appareil.

* Enlever la fiche de la prise si vous n'utilisez pas l'appareil pour une longue période. De la poussière sur la fiche peut détériorer l'isolant et peut causer un court circuit, une surchauffe ou un incendie. Nettoyer la prise régulièrement.

* Evitez d'être tout proche de la sortie d'air chaud. Cela peut causer une brûlure légère ou de la déshydratation.

* Tenez la fiche pour tirer la prise. En tirant par le cordon, vous pourriez les sectionner ce qui causerait un choc électrique ou un incendie dû à un court circuit.

B. CHOIX DE L'EMPLACEMENT

Choisissez soigneusement l'emplacement de votre appareil afin d'en retirer le meilleur rendement.

PRECAUTIONS A PRENDRE

- * Veillez à ne disposer ni objet ni matériau inflammables à proximité de l'appareil et respectez à cet effet les distances indiquées sur l'illustration suivante. Aucune tenture ne sera placée à proximité de l'appareil. De même, il convient de respecter une certaine distance entre l'appareil et le mur. Dans le cas contraire, l'appareil risque de surchauffer et de déclencher son système de sécurité et d'extinction automatique.
- * Placez l'appareil sur une surface plane et à même le sol ou sur chariot disponible chez votre revendeur.
- * Ne le placez jamais sur ou sous une étagère instable.
- * Ne l'utilisez jamais dans un endroit où des gaz inflammables peuvent être générés ou accumulés.
- * Veillez à ne l'utiliser que dans des endroits correctement ventilés.

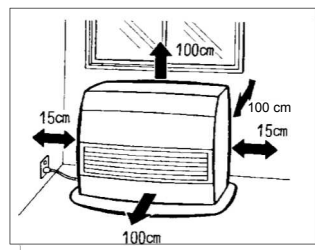

NE CHOISISSEZ PAS :

- * Un emplacement dans une pièce fort fréquentée ou un emplacement exposé aux courants d'air.
- * Un emplacement clos, tel qu'une cheminée par exemple.
- * Un emplacement où votre appareil sera directement exposé à la lumière du soleil ou un endroit fort poussiéreux, ou encore, un endroit où la température a tendance à augmenter rapidement.
- * Un emplacement situé à plus de mille mètres au-dessus du niveau de la mer.
- * Un emplacement dans une pièce où l'on utilise également des gaz ou des produits chimiques, tels qu'un salon de beauté, un salon de coiffure, une usine chimique ou un salon lavoir.

EFFICACITE OPTIMALE

- * Un emplacement, près d'un mur ou en-dessous d'une fenêtre, où l'appareil est directement en contact avec l'air extérieur est un bon choix.
- * Il ne peut y avoir aucun obstacle qui pourrait limiter la circulation de l'air devant l'appareil. Autrement, la température de la pièce serait inconstante et l'appareil pourrait surchauffer. Essayez d'avoir le maximum d'espace libre devant l'appareil.

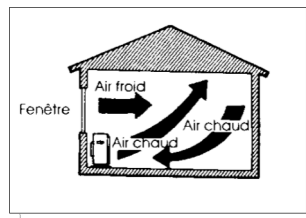

C. NOMENCLATURE INVERTER

PARTIE FRONTALE

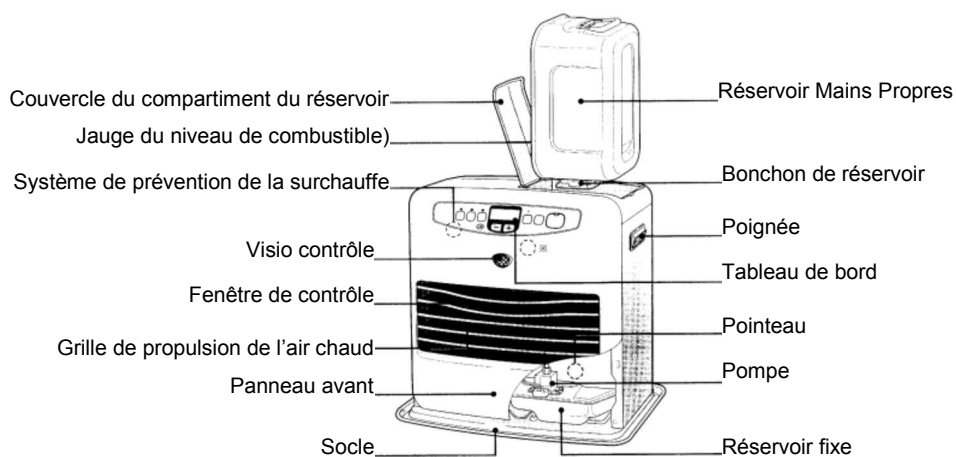

PARTIE ARRIERE

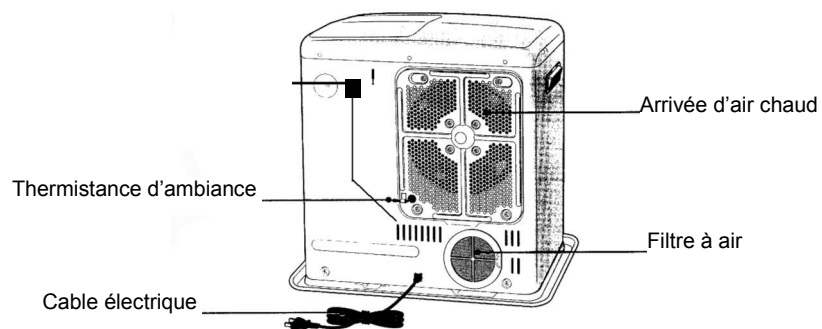





E. AFFICHAGES

1) TOUCHES DU TABLEAU DE BORD

- a) Touche « ON/OFF »
Pressez cette touche pour allumer et éteindre l'appareil.
Quand le témoin clignote lentement: préchauffage.
Quand le témoin est allumé: allumage, appareil en fonctionnement, mode ECO
Quand le témoin clignote rapidement: mise en sécurité de l'appareil.
- b) Touche « TIMER SET »
Pressez cette touche pour valider les plages de programmations.
- c) Touche « TIMER RESET »
Pressez cette touche pour effacer tous les paramètres d'une plage de programmation en cours
- d) Touche « CHILD LOCK » (sécurité enfant)
Pressez 3 fois rapidement cette touche pour verrouiller / déverrouiller les touches du tableau de bord (verrouillage appareil allumé ou éteint)
- e) Touche « MODE »
Appareil à l'arrêt: - L'afficheur LCD indique l'heure et le jour (si l'heure et le jour sont préalablement réglés)
- Chaque pression sur la touche MODE bascule vers le réglage suivant selon l'ordre indiqué ci-dessous.

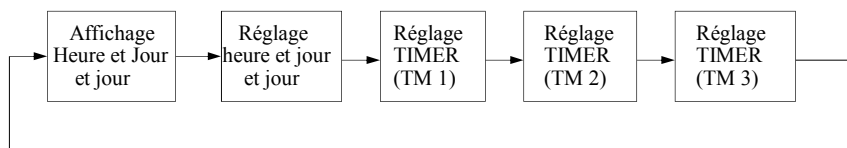

- Appareil en fonctionnement: - L'afficheur LCD indique la température de la pièce ainsi que la température de consigne.
- Chaque pression sur la touche MODE bascule vers le mode d'affichage suivant selon l'ordre indiqué ci-dessous.

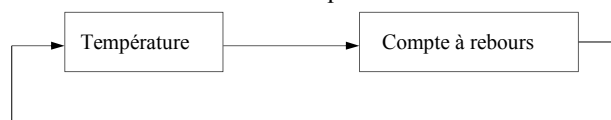

- Appareil à l'arrêt en mode ECO: - L'afficheur LCD indique les températures
- La touche mode est inactive
- Appareil à l'arrêt en mode TIMER : - L'afficheur LCD indique l'heure.
- La touche mode est inactive

- f) Touche « DAY »
Dans le mode réglage de l'heure ainsi que le mode réglage des TIMER TM1 et TM3, chaque pression sur la touche DAY avance d'un jour l'indication sur l'afficheur LCD.
- g) Touche « ECO »
Pressez sur cette touche pour activer / annuler les modes ECO et MILD.
- h) Touches « TIMER »
Pressez sur l'une des touches TM1, TM2, TM3 pour activer / désactiver le mode TIMER sélectionné.

2) AFFICHEUR LCD

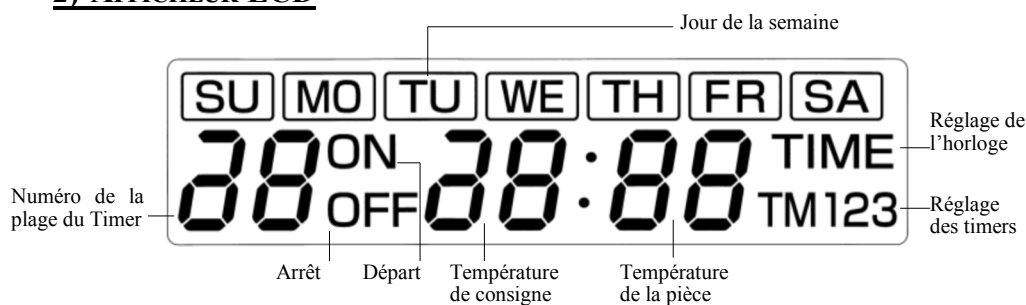

SU	MO	TU	WE	TH	FR	SA
Sunday Dimanche	Monday Lundi	Tuesday Mardi	Wednesday Mercredi	Thursday Jeudi	Friday Vendredi	Saturday Samedi

Affichage des températures :
 Gauche : la température de consigne: 22° C (entre 12 et 30°C)
 A droite : la température ambiante: 18°C (entre 0 et 35°C)

Réglage de l'horloge et du jour de la semaine
 Ex: Dimanche 20:35

Réglage du TIMER TM1
 Ex: Départ plage 5: lundi à midi.

Réglage du TIMER TM2
 Ex: Départ tous les jours à 6:20.

Réglage du TIMER TM3
 Ex: Départ unique samedi à 8:40.

Affichage - - - : lors du branchement du secteur avant tout réglage ou après une coupure de courant.

OFF

Coupure intermittence.

Clignotant: 30 minutes avant arrêt du compte à rebours
Fixe: arrêt du compte à rebours et donc de l'appareil.

E9

Affichage E9

Code erreur. L'appareil a été bousculé ou n'est pas à plat: vérifiez le positionnement de votre appareil et rallumez le.

OIL

Affichage OIL: Manque de combustible

Clignotant: environ 40 minutes avant arrêt de l'appareil par manque de combustible.

17H

Compte à rebours

Il reste 17 heures avant extinction de votre appareil.

C O2

Affichage C O2

L'analyseur de CO2 a détecté une teneur anormalement élevée, il faut aérer la pièce avant de rallumer l'appareil

3) VISIO CONTRÔLE

	VERTE	BLEUE	ROUGE
En fonctionnement normal ou TIMER	Fixe		
En fonctionnement ECO		Fixe	
30 min. avant coupure intermittence (mode normal ou mode TIMER)	Clignote lentement		
30 min. avant coupure intermittence (mode ECO)		Clignote lentement	
5 min. avant coupure intermittence (mode normal ou mode TIMER)	Clignote rapidement		
5 min. avant coupure intermittence (mode ECO)		Clignote rapidement	
Coupure intermittence (mode normal)	Éteint		
Coupure intermittence (mode ECO)		Éteint	
20 à 40 min. avant coupure par manque de combustible			Clignote lentement
Coupure manque de combustible			Clignote rapidement
Fonction ventilateur (été)		Fixe	

F. AVANT D'UTILISER VOTRE APPAREIL

1) INSTALLATION DE VOTRE APPAREIL

Enlevez votre appareil de son emballage et retirez tout matériel de calage.

2) COMBUSTIBLE LIQUIDE POUR APPAREIL MOBILE DE CHAUFFAGE À UTILISER

Votre appareil électronique INVERTER est à la pointe de la technologie et nécessite, pour son bon fonctionnement, l'utilisation d'un combustible liquide performant.

Une viscosité ou un point éclair trop importants de votre combustible entraînerait une mise en sécurité de votre appareil avec, comme conséquence, un encrassement de certaines pièces internes. Un entretien (hors garantie) de votre appareil serait alors nécessaire.

Nous vous conseillons très fortement l'utilisation de la

Tosaine ou, pour encore moins d'odeurs, de la **Tosaine·plus**
seuls combustibles dont nous garantissons la parfaite
adéquation avec votre appareil. Réclamez-la chez votre revendeur.

Sachez que plus de 95 % des problèmes de fonctionnement découlent de l'utilisation d'un mauvais combustible liquide pour appareil mobile de chauffage. Ce type de panne n'est pas couvert par la garantie.

N'utilisez que du combustible liquide pour appareil de chauffage mobile de première qualité et totalement exempt d'impureté (max. 1 % de teneur en aromatiques et point éclair supérieur à 61°), conforme aux arrêtés du 25/06/2010 et du 18/07/2002 ainsi qu'aux réglementations territoriales en vigueur. N'utilisez jamais du combustible liquide pour appareil mobile de chauffage contaminé, traité chimiquement, contenant de l'eau ou de l'essence.

AVERTISSEMENT COMBUSTIBLE

Le combustible à utiliser doit être uniquement un combustible pour chauffage mobile à combustible liquide conforme aux arrêtés du 25/06/2010 et 18/07/2002.

L'usage de tout autre combustible est interdit.

STOCKAGE DU COMBUSTIBLE LIQUIDE POUR APPAREIL MOBILE DE CHAUFFAGE.

Entreposez votre combustible liquide pour appareil mobile de chauffage à l'abri du soleil ou d'une source de chaleur. Du combustible liquide pour appareil mobile de chauffage stocké trop longtemps perd de sa pureté et donc de son efficacité.

Remplissage du combustible liquide pour appareil mobile de chauffage

Réservoir enlevé, votre appareil peut encore fonctionner longtemps.

Le remplissage de votre appareil doit se faire (sécurité incendie) :

- soit l'appareil est à l'arrêt;
- soit dans un autre local que celui où est installé le chauffage.

Dans tous les cas, l'utilisateur doit vérifier la bonne fermeture de son réservoir, rechargez en dehors de toute source de chaleur ou de feux.

Qu'est-ce que du combustible liquide pour appareil mobile de chauffage de qualité inférieure ou non raffiné?

* Le combustible liquide pour appareil mobile de chauffage en stock depuis la saison de chauffe passée.

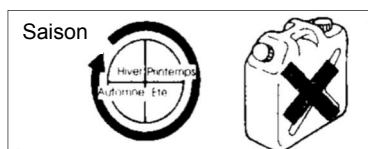

* Le combustible liquide pour appareil mobile de chauffage qui a été exposé au soleil durant un certain temps ou à une haute humidité.

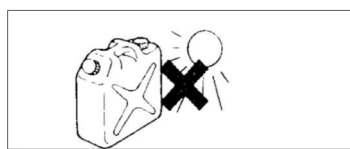

* Le combustible liquide pour appareil mobile de chauffage gardé dans un bidon qui n'a pas été fermé durant un certain temps ou si le bidon n'est pas foncé.

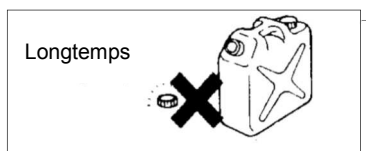

* Le combustible liquide pour appareil mobile de chauffage mélangé même avec un tout petit d'eau, avec de la poussière ou un autre type de combustible différent du combustible liquide pour appareil mobile de chauffage.



* Le combustible liquide pour appareil mobile de chauffage dont la qualité est devenue très mauvaise, a une odeur acide.

* Utilisez votre combustible liquide pour appareil mobile de chauffage endéans la saison.

QUE SE PASSE-T-IL QUAND VOUS UTILISEZ DU COMBUSTIBLE LIQUIDE POUR APPAREIL MOBILE DE CHAUFFAGE DE QUALITÉ INFÉRIEURE?

* Cela goudronne le pot évaporateur. L'allumage et l'extinction deviennent difficiles.

* Cela peut causer une combustion anormale et couper l'appareil en cours de fonctionnement.

QUE FAIRE SI VOUS UTILISEZ, PAR INADVERTANCE, DU COMBUSTIBLE LIQUIDE POUR APPAREIL MOBILE DE CHAUFFAGE DE QUALITÉ INFÉRIEURE?

* Pompez le combustible du réservoir amovible et du réservoir fixe et nettoyez les 2 à 3 fois avec du bon combustible liquide pur pour appareil mobile de chauffage.

Note: Les réparations de problèmes dus à un combustible impur ou mauvais seront toujours à charge du client même si l'appareil est sous garantie.

3) L'ALIMENTATION DU COMBUSTIBLE LIQUIDE POUR APPAREIL MOBILE DE CHAUFFAGE

Procédure de remplissage du combustible liquide pour appareil mobile de chauffage.



Assurez-vous que votre appareil est éteint et qu'il n'y ait rien d'inflammable dans les environs de l'appareil

1. Enlevez le réservoir de l'appareil et ouvrez le bouchon.
Tirez fermement sur le bouton pour ouvrir le bouchon.
Ne pas laisser tomber le réservoir amovible.

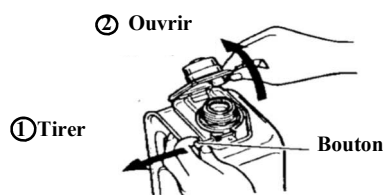

2. Remplissez votre réservoir avec du combustible liquide pour appareil mobile de chauffage. Versez le combustible liquide pour appareil mobile de chauffage avec une pompe en observant la jauge de niveau de combustible. Arrêtez le remplissage quand le combustible liquide pour appareil mobile de chauffage atteint la moitié de la jauge.
* Ne déformez pas le bouchon. Cela peut entraîner des fuites de combustible liquide pour appareil mobile de chauffage.
3. Refermez le bouchon jusqu'à ce que vous entendiez un click.
Remettez le réservoir dans l'appareil (le bouchon se place vers le bas).

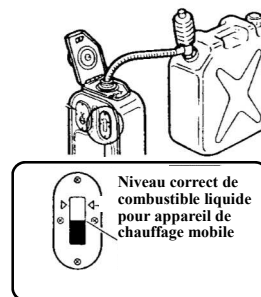

ATTENTION : Tournez le réservoir à l'envers (bouchon vers le bas) et assurez-vous qu'il n'y ait pas de fuite de combustible liquide pour appareil de chauffage mobile avant de le replacer dans l'appareil.

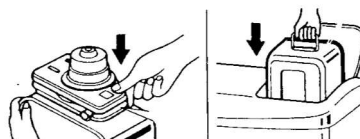

Note:

- * Si vous remplissez le réservoir dans un endroit froid et que le volume de combustible liquide pour appareil mobile de chauffage est moins que la moitié, ouvrez le bouchon du réservoir pendant un moment jusqu'à ce que la température du combustible liquide pour appareil mobile de chauffage devienne plus proche de la température de la pièce.
- * Faites attention de ne pas renverser du combustible liquide pour appareil mobile de chauffage sur l'alarme air sensor.

Si l'appareil manque de combustible, l'afficheur LCD indique « OIL » clignotant, le visio contrôle devient rouge et clignote lentement et l'alarme du réservoir fixe se déclenchera pour vous prévenir. Si l'appareil fonctionne encore après, (pendant +/- 20-40 minutes) l'appareil régulera et se coupera automatiquement et vous en informera par une alarme sonore et un clignotement rapide du visio contrôle rouge et du témoin ON.

Note : Après extinction automatique, remplissez votre réservoir avant réemploi

4) VÉRIFICATION AVANT LA MISE EN OPÉRATION

1. Assurez-vous qu'il n'y ait pas de fuite de combustible liquide pour appareil de chauffage mobile autour de l'appareil.

Si vous voyez une fuite, enlevez le réservoir amovible de l'appareil et consultez votre revendeur avant toute nouvelle utilisation de votre appareil.



2. **Tension:** Il convient de s'assurer que la fiche est correctement placée dans la prise et d'utiliser une prise murale adéquate - monophasé 230 volts 50Hz

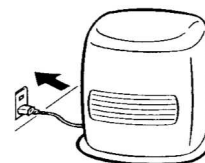

3. Vérifiez l'état du réservoir de combustible à chaque remplissage. S'il présente des fuites, est cabossé ou porte de traces de rouille, veuillez immédiatement remplacer le réservoir que vous pourrez vous procurer auprès de votre revendeur ou service après-vente ou notre site internet: www.meches-online.fr

G. COMMENT FAIRE FONCTIONNER VOTRE APPAREIL

1) PRÉPARATION EN VUE DE L'ALLUMAGE ET POINTS DE CONTRÔLE

* **Mise à niveau:**

Lorsque l'appareil est correctement mis à niveau, le système de sécurité et d'extinction automatique est directement opérationnel.

Le fait que l'appareil ne soit pas correctement mis à niveau entraîne une mauvaise combustion et l'apparition de flammes hautes ou rouges. De même, le système de sécurité et d'extinction automatique n'est pas opérationnel.

2) ALLUMAGE

Appuyez sur la touche « ON/OFF ».

Le témoin ON clignote pendant la période de préchauffage

Après le préchauffage, l'appareil s'allume automatiquement.

Le témoin ON s'allume et le Visio-contrôle devient vert.

- * Un bruit de décharge à l'allumage n'est pas anormal.
- * Le temps de préchauffage avant l'allumage est d'environ 3 à 4 minutes, cela dépend de la température de la pièce. (4 à 5 minutes si la température de la pièce est en-dessous de 5° C).
- * Une fumée blanche et une odeur à l'allumage et à l'extinction n'a rien d'anormal (quand la température de la pièce est basse, la vapeur du gaz de combustion est blanche).

3) HAUTEUR DE LA FLAMME

Lorsque l'appareil est allumé, vérifiez la hauteur de la flamme au travers de la fenêtre de contrôle. Si la hauteur de la flamme est anormale, consultez votre revendeur.

Flamme normale:

Flamme bleue claire avec un peu de jaune. (au régime maximum.)

Flamme anormale 1:

Si les flammes ont une couleur bleue foncée et ont tendance à vouloir s'éteindre, il s'agit d'une mauvaise combustion, contactez votre revendeur.

Flamme anormale 2:

Si les flammes sont jaunes et se propagent tout autour du brûleur, il s'agit d'une mauvaise combustion, contactez votre revendeur.

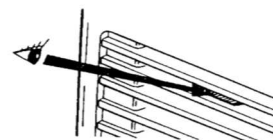

4) CONTRÔLE DE LA TEMPÉRATURE

Contrôle INVERTER de la température

En tenant compte du volume de la pièce à chauffer et de la durée de chauffe nécessaire, l'appareil chauffera automatiquement jusqu'au réchauffement des murs et du sol.

Une fois que votre appareil est allumé, vous pouvez programmer la température voulue.

Pour ce faire, appuyez sur les touches « TEMP ADJ + et - » et introduisez la température désirée.

- * Le thermostat INVERTER contrôle automatiquement la chaleur en fonction de la température programmée.
- * Comme le thermostat INVERTER perçoit la température autour de l'appareil, il se peut qu'il y ait une légère différence entre la température perçue par le thermostat et la température visible sur un thermomètre placé dans la pièce.

- * Le thermostat INVERTER ne fonctionne pas si l'appareil est exposé directement au soleil, à des appareils électriques dégageant de la chaleur ou pendant les 25 premières minutes après chaque allumage.

5) TOUCHE "ECO"

Appuyez sur la touche « ECO ».

Le témoin lumineux ECO s'allume le visio contrôle passe du vert au bleu.

Pour annuler, appuyez à nouveau sur la touche « ECO ».

Cette touche active deux fonctions: ECO et MILD:

a) Qu'est-ce que le mode ECO ?

Thermostat de coupure, quand la température ambiante est plus élevée de +/-3°C que la température de consigne introduite, l'appareil se coupe automatiquement.

Quand la température ambiante descend en dessous de la température de consigne introduite, l'appareil se remet en marche automatiquement pour atteindre la température demandée.

Utilisez le mode ECO pour les jours de léger froid ou dans une pièce déjà relativement chaude.

Notes : * Le témoin lumineux ECO est allumé pendant que l'appareil est éteint.

b) Qu'est-ce que le mode MILD ?

Une fonction pour réduire la puissance de chauffe.

Utilisez ce mode de chauffe quand vous désirez faire fonctionner l'appareil à puissance réduite (exemples : utilisation de l'appareil dans une petite pièce, durant des journées chaudes...)

Le mode MILD ne fonctionne pas pendant une minute après allumage et également quand la température de la pièce est extrêmement basse (en dessous de 0°C). Dans ces cas, l'appareil fonctionne à puissance maximal.

c) Comment utilisez la fonction hors gel?

Appuyez sur la touche ECO et mettez la température au minimum.

6) VERROUILLAGE DE SÉCURITÉ POUR ENFANT "CHILD LOCK"

Qu'est-ce que le CHILD LOCK ?

C'est une fonction qui permet d'empêcher à un enfant d'allumer l'appareil.

* Pour activer la sécurité enfant CHILD LOCK, pressez la touche « CHILD LOCK » 3 fois en 3 secondes (appareil allumé ou éteint). Le témoin lumineux s'allume.

Appareil éteint: * L'appareil ne peut pas fonctionner si le CHILD LOCK est enclenché.

Si la touche « ON/OFF » est enfoncée, rien ne se passe, il faut annuler la sécurité enfant CHILD LOCK (voir ci-dessous).

Appareil allumé: * Seule la touche « ON/OFF » est disponible. Aucune autre opération ne peut être effectuée excepté l'extinction de l'appareil

* Pour annuler la sécurité enfant CHILD LOCK, appuyez sur la touche « CHILD LOCK » 3 fois de la même manière. Le témoin lumineux s'éteint.

7) RÉGLAGE DE L'HEURE DE L'HORLOGE ET DU JOUR DE LA SEMAINE

- ① - Appuyez une fois sur la touche « MODE », quand l'appareil est à l'arrêt (l'indication TIME (heure) et le jour apparaissent sur l'afficheur LCD)
 - Le réglage d'origine est 「 12 : 00 SU 」 (12h00, dimanche)

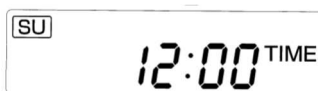

- ② - Appuyez sur la touche « DAY » pour régler le jour.
 - Par pression successive, le jour change comme ci-dessous.



- ③ - Appuyez sur les touches 『 (+) et (-) 』 pour régler l'heure.
 - chaque pression avance ou recule l'heure d'une minute
- ④ - Sans opération pendant 10 secondes lors des étapes ② ou ③, l'afficheur valide l'heure
En cas de problème, Il faut renouveler l'étape ① pour régler l'heure .

8) PROGRAMMATIONS TIMER

Qu'est-ce qu'une programmation TIMER?

C'est une fonction qui permet de programmer le déclenchement et/ou l'arrêt de votre appareil selon vos besoins avec une température de consigne unique.

Votre appareil vous permet de choisir entre trois modes de programmations TIMER: TM 1, TM 2 et TM 3.

I TIMER TM1

A QU'EST-CE QUE LE MODE TIMER (TM1) ?

Le TIMER (TM1) vous permet de faire des programmations multiples, quotidiennes et hebdomadaires c'est-à-dire que vous pouvez programmer plusieurs plages de fonctionnement par jour (maximum 5 plages) pour tous les jours de la semaine (soit maximum 35 plages). Une plage se compose d'une heure de départ et d'une heure d'arrêt.

B FONCTIONNEMENT DU TIMER (TM1)

1. L'affichage de l'horloge se fait sur 24 heures (0:00-23:59, le réglage de l'heure de l'horloge se fait par tranche de 1 minute)

2. Le réglage des heures de départs et d'arrêts des plages du TIMER(TM1) se fait par tranche de 10 minutes.
3. **Tous les réglages doivent se faire appareil à l'arrêt (pas en modes TIMER ou ECO)**
4. En fonctionnement en mode TIMER, seule la fonction OFF de la touche « ON/OFF » est disponible. Si vous pressez la touche « OFF », l'appareil s'éteint et si vous pressez la touche « TM 1 », le mode TIMER (TM1) est annulé.
5. Le réglage d'une plage avec une seule heure soit de départ soit d'arrêt n'est pas possible, la plage doit être complète avec une heure de départ + une heure d'arrêt.
6. Les plages du mode TIMER (TM1) ne peuvent pas se chevauchées sinon l'afficheur LCD indique "E r r"

Exemple A: ON: 7:00 / OFF: 11:00 ON: 10:50 / OFF: 18:00

Exemple B: ON: 7:00 / OFF: 11:00 ON: 11:00 / OFF: 18:00

Les heures se chevauchent → Err

Les heures se chevauchent → Err

7. Le TIMER hebdomadaire peut fonctionner à cheval sur deux jour
Exemple: ON: Lundi 23:00 OFF: Mardi 1:00
8. Quand le timer hebdomadaire est activé alors que l'appareil fonctionne, le fonctionnement de celui-ci suit les indications du mode TIMER
Exemple: ON: Lundi 7:00 OFF: Lundi 12:00 ON: Lundi 15:00

Le timer est validé pendant cette période: l'appareil continue de fonctionner

Le timer est validé pendant cette période: l'appareil s'arrête

9. Toute mise en sécurité de l'appareil annule le mode TIMER

C MODE OPERATOIRE DU TIMER (TM1)

1/ Entrées de l'heure et du jour de l'horloge
Voir point 7) page 22.

2/ Entrées des plages de fonctionnement du mode TIMER (TM1)

- ① - Appuyez 2 fois sur la touche « MODE », quand l'appareil est à l'arrêt. Si la plage est vide, l'indication TM1 clignote sur l'afficheur, sinon l'indication TM1 reste fixe sur l'afficheur et il faut modifier la plage (voir en page 25).

- Le réglage d'origine est 「SU, 1, ON, -- : --, TM1」
(SU=dimanche, 1=plage n°1, ON --:-- =heure de départ)

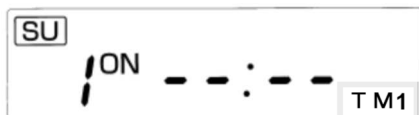

- ② - Appuyez sur la touche « DAY » pour choisir le jour du départ de la plage en cours.
- ③ - Réglez l'heure de départ de la plage en cours, en appuyant sur les touches « (+) et (-) »
 - Chaque pression avance ou recule l'heure de 10 minutes
- ④ - Appuyez sur la touche « TIMER SET » pour confirmer l'heure de départ de la plage en cours.
 - L'indication TM1 sur l'afficheur ne clignote plus, l'heure de départ de la plage est validée.
 - Si l'afficheur indique « Err », attendez quelques secondes puis modifiez l'heure de départ erronée (deux plages se chevauchent, voir page 23)**
- ⑤ - Appuyez à nouveau sur la touche « TIMER SET » pour régler l'heure d'arrêt de la plage en cours. L'indication TM1 sur l'afficheur clignote à nouveau si la plage est vide, sinon l'indication TM1 reste fixe et il faut modifier la plage (voir page 25)
 - Le réglage d'origine est 「SU, 1, OFF, -- : --, TM1」

(SU=dimanche, 1=plage n°1,
OFF --:-- =heure de d'arrêt)



- ⑥ - Réglez l'heure d'arrêt de la plage en cours, en appuyant sur les touches « (+) et (-) »
 - Chaque pression avance ou recule l'heure de 10 minutes
- ⑦ - Appuyez sur la touche « TIMER SET » pour confirmer l'heure d'arrêt de la plage en cours.
 - L'indication TM1 sur l'afficheur ne clignote plus, l'heure d'arrêt de la plage est validée.
 - Si l'afficheur indique « Err », attendez quelques secondes puis modifiez l'heure d'arrêt erronée (deux plages se chevauchent, voir page 23)**

- ⑧ - Appuyez sur la touche « TIMER SET » pour régler l'heure de départ de la plage suivante.
- ⑨ - Répétez les étapes ② à ⑦ pour le réglage de chaque plage suivant l'ordre ci-dessous (max. 35 plages)



- Quand les 35 plages disponibles ne sont pas toutes utilisées, la plage d'heure de départ suivant la dernière plage d'heure d'arrêt utilisée, devient la première plage d'heure de départ.

Exemple:

On utilise 10 plages, la 11e plage devient la première.

- ⑩ - Après avoir terminé le réglage de vos plages de fonctionnement,

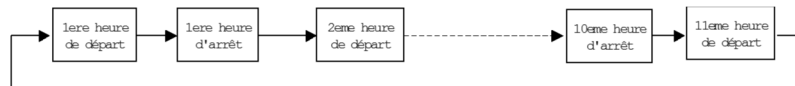

appuyez 3 fois sur la touche « MODE », l'heure apparaît sur l'afficheur LCD.

3/ Modifier ou effacer une heure de départ ou d'arrêt d'une plage de fonctionnement du TIMER (TM1)

- ① - Appuyez 2 fois sur la touche « MODE », quand l'appareil est à l'arrêt. L'indication TM1 apparaît sur l'afficheur. La première heure de départ de la première plage est affichée.

Par exemple :

(départ dimanche à 6h00):

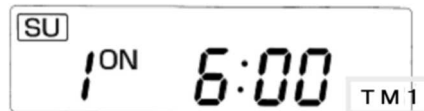

Si l'heure qui apparaît sur l'afficheur n'est pas à modifier, passez à l'étape ② sinon passez à l'étape ③.

- ② - Appuyez sur la touche « TIMER SET » jusqu'à apparition de l'heure de la plage à modifier ou à effacer.
- ③ - Appuyez sur la touche « TIMER RESET » pour effacer tous les paramètres de la plage en cours (l'afficheur indique "- - -")
- ④ - Réglez à nouveau l'heure de départ ou d'arrêt en appuyant sur les touches « (+) et (-) » et entrez le jour de départ ou d'arrêt en appuyant sur la touche « DAY ».

- ⑤ - Répétez les étapes ② à ④ pour modifier ou effacer toutes les plages de fonctionnements souhaitées sinon,
 - Appuyez sur la touche « TIMER SET »
Si l'afficheur indique « Err », attendez quelques secondes puis modifiez à nouveau l'heure de départ ou l'heure d'arrêt erronée (deux plages se chevauchent, voir page 23)
 - ⑥ - Appuyez 3 fois sur la touche « MODE », l'heure apparaît sur l'afficheur LCD.
- 4/ Ajouter une heure de départ ou d'arrêt d'une plage de fonctionnement du TIMER (TM1)
- ① - Appuyez 2 fois sur la touche « MODE », quand l'appareil est à l'arrêt. L'indication TM1 clignote sur l'afficheur
 - ② - Appuyez sur la touche « TIMER SET » jusqu'à apparition de l'affichage "- :- -" sur l'afficheur LCD.
 - ③ - Réglez à nouveau l'heure de départ ou d'arrêt en appuyant sur les touches « (+) et (-) » et entrez le jour de départ ou d'arrêt en appuyant sur la touche « DAY ».
 - ④ - Appuyez sur la touche « TIMER SET ».
Si l'afficheur indique « Err », attendez quelques secondes puis modifiez l'heure de départ ou d'arrêt erronée (deux plages se chevauchent, voir page 23)
 - ⑤ - Répétez les étapes ② à ④ pour ajouter toutes les plages de fonctionnements souhaitées.
 - appuyez 3 fois sur la touche « MODE », l'heure apparaît sur l'afficheur LCD.
- 5/ Activer le TIMER (TM1)
- Appuyez sur la touche « TM1 » quand l'appareil est en fonctionnement (ON), le témoin lumineux TM1 est allumé et l'afficheur LCD indique l'heure de l'horloge.
 - Quand l'heure de départ de la première plage programmée du TIMER (TM1) arrive ou est passée, l'appareil se met en route automatiquement.
- 6/ Désactiver le TIMER (TM1)
- Pour annuler le mode TIMER (TM1), appuyez une nouvelle fois sur la touche « TM1 ». Le témoin lumineux TM1 s'éteint.
 - L'appareil garde en mémoire le mode de fonctionnement avant annulation du mode TIMER (TM1) (fonctionnement en mode manuel ou arrêt)
 - ATTENTION: il n'y aura pas d'alarme lors de l'arrêt du mode TIMER (TM1).

II TIMER TM2

A QU'EST-CE QUE LE MODE TIMER (TM2) ?

Le TIMER (TM2) vous permet une mise en route quotidienne à heure fixe, c'est-à-dire que vous pouvez programmer une heure de départ unique pour tous les jours de la semaine. Vous pouvez par exemple programmer votre appareil pour qu'il se mette en route tous les jours à 6 h 00 du matin.

B FONCTIONNEMENT DU TIMER (TM2)

1. L'affichage de l'horloge se fait sur 24 heures (0:00-23:59, le réglage de l'heure de l'horloge se fait par tranche de 1 minute)
2. Le réglage de l'heure de départ du TIMER (TM2) se fait par tranche de 10 minutes.
3. **Tous les réglages doivent se faire appareil à l'arrêt (pas en modes TIMER ou ECO)**
4. En fonctionnement en mode TIMER, seule la fonction OFF de la touche « ON/OFF » est disponible. Si vous pressez cette touche, l'appareil s'éteint et si vous pressez la touche « TM2 », le mode TIMER (TM2) est annulé.
5. Toute mise en sécurité de l'appareil annule le mode TIMER.

C MODE OPERATOIRE DU TIMER (TM2)

1/ Entrées de l'heure et du jour de l'horloge
Voir point 7) page 22.

2/ Entrée de l'heure de départ quotidienne à heure fixe du mode TIMER (TM2)

- ① - Appuyez 3 fois sur la touche « MODE », quand l'appareil est à l'arrêt. Si l'heure de départ est vide, l'indication « TM2 » clignote sur l'afficheur, sinon l'indication « TM2 » reste fixe sur l'afficheur et il faut modifier l'heure de départ quotidienne (voir page 28 C 3/ ②)
 - Le réglage initial est comme ci-dessous:

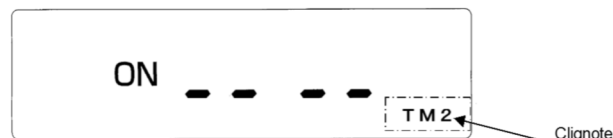

- ② - Réglez l'heure de départ, en appuyant sur les touches « (+) et (-) »
 - Chaque pression avance ou recule l'heure de 10 minutes.
- ③ - Appuyez sur la touche « TIMER SET » pour valider l'heure de départ quotidienne.
 - « TM2 » s'affiche sans clignoter quand l'heure du mode TIMER (TM2) est validée.
- ④ - Après validation de l'heure, appuyez 2 fois sur la touche « MODE »,

3/ Modifier ou Effacer l'heure de départ quotidienne du mode TIMER (TM2)

- ① - L'heure de départ quotidienne du TIMER (TM2) est affichée sur l'afficheur LCD, exemple (Départ tous les jours à 6 h00 du matin):

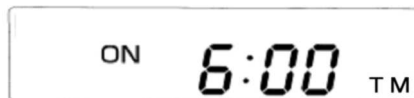

sinon appuyez 3 fois sur la touche « MODE » quand l'appareil est à l'arrêt.

- ② - Pour modifier l'heure de départ quotidienne, il faut supprimer l'heure en appuyant sur la touche « TIMER RESET » (l'afficheur indique "ON - - -" et l'indication TM2 clignote).
- Puis entrez l'heure de départ quotidienne (voir page 27 C 2/ ②).

4/ Activer la mise en route quotidienne à heure fixe du mode TIMER TM2

- Appuyez sur la touche « TM2 » quand l'appareil est en fonctionnement (ON). Le témoin lumineux TM2 est allumé et l'afficheur LCD indique l'heure de l'horloge.
- Quand l'heure de départ quotidienne du mode TIMER (TM2) arrive, l'appareil se met en route automatiquement.
- L'appareil s'arrêtera uniquement en appuyant sur la touche « ON/OFF ».

5/ Désactiver le mode TIMER (TM2)

- Pour annuler le mode TIMER (TM2), appuyez une nouvelle fois sur la touche « TM2 ».
- Le témoin lumineux TM2 s'éteint.
- L'appareil garde en mémoire le mode de fonctionnement avant annulation du mode TIMER (TM2) (fonctionnement en manuel ou arrêt).

III TIMER TM3

A QU'EST-CE QUE LE MODE TIMER (TM3) ?

Le TIMER TM3 vous permet une mise en route unique par semaine, c'est-à-dire que vous pouvez programmer une heure de départ unique pour un jour choisi de la semaine.

B FONCTIONNEMENT DU TIMER (TM3)

1. L'affichage de l'horloge se fait sur 24 heures (0:00-23:59, le réglage de l'heure de l'horloge se fait par tranche de 1 minute)
2. Le réglage de l'heure de départ du TIMER (TM3) se fait par tranche de 10 minutes.
3. **Tous les réglages doivent se faire appareil à l'arrêt (pas en modes TIMER ou ECO)**
4. En fonctionnement en mode TIMER, seule la fonction OFF de la touche « ON/OFF » est disponible. Si vous pressez la touche « OFF », l'appareil s'éteint et si vous pressez la touche « TM3 », le mode TIMER (TM3) est annulé.
5. Toute mise en sécurité de l'appareil annule le mode TIMER.

C MODE OPERATOIRE DU TIMER (TM3)

1/ Entrées de l'heure et du jour de l'horloge

Voir point 7) page 22.

2/ Entrée de l'heure et le jour de départ unique de la semaine

- ① - Appuyez 4 fois sur la touche « MODE », quand l'appareil est à l'arrêt. Si l'heure de départ et le jour de départ sont vides, l'indication TM3 clignote,

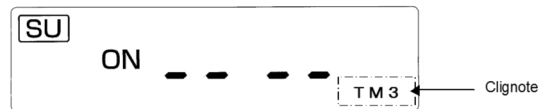

sinon l'indication TM3 reste fixe sur l'afficheur et il faut modifier l'heure et le jour de départ (voir C 3/ ②)

- ② - Appuyez sur la touche « DAY » pour choisir le jour du départ unique de la semaine du mode TIMER (TM3).
- Le jour change comme ci-dessous:

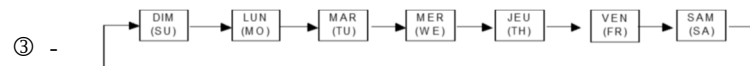

Réglez l'heure de départ, en appuyant sur les touches « (+) et (-) »

- Chaque pression avance ou recule l'heure de 10 minutes.
④ - Appuyez sur la touche « TIMER SET » pour valider l'heure et le jour de départ unique de la semaine.
- l'indication TM3 ne clignote plus, l'heure et le jour du TIMER (TM3) sont validés.
⑤ - Appuyez 1 fois sur la touche MODE, l'heure de l'horloge apparaît sur l'afficheur LCD.

3/ Modifier et effacer l'heure de départ unique d'un jour dans la semaine

- ① - L'heure et le jour de départ unique hebdomadaire du mode TIMER (TM3) sont affichés sur l'afficheur LCD. Exemple (Départ dimanche à 6 h00'):

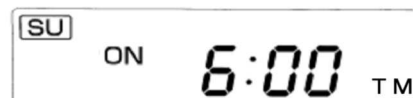

Sinon appuyez 4 fois sur la touche « MODE » appareil à l'arrêt.

- ② - Pour modifier l'heure ou le jour de départ unique hebdomadaire, il faut supprimer l'heure et le jour en appuyant sur la touche TIMER RESET (l'afficheur indique "SU, -:-"), TM3 clignote.
- Puis entrez l'heure et le jour de départ unique hebdomadaire du TIMER (TM3) à nouveau (voir C 2/ ②)

- 4/ Activer la mise en route quotidienne à heure fixe du mode TIMER (TM3)
- Appuyez sur la touche TM3 quand l'appareil est en fonctionnement (ON). Le témoin lumineux TM3 est allumé et l'afficheur LCD indique l'heure de l'horloge.
 - Quand l'heure de départ quotidienne du mode TIMER (TM3) arrive, l'appareil se met en route automatiquement.
 - L'appareil s'arrêtera uniquement en appuyant sur la touche « OFF ».
- 5/ Désactiver le mode TIMER (TM3)
- Pour annuler le mode TIMER (TM3), appuyez une nouvelle fois sur la touche « TM3 ».
 - Le témoin lumineux TM3 s'éteint.
 - L'appareil garde en mémoire le mode de fonctionnement avant annulation du mode TIMER (TM3) (fonctionnement en mode manuel ou arrêt).

9) VENTILATEUR ETE

Cette fonction permet de transformer votre appareil en ventilateur.

- Pour activer cette fonction, appuyez sur la touche « ECO » (appareil à l'arrêt). Le visio contrôle devient bleu.
- Pour annuler cette fonction, appuyez de nouveau sur la touche « ECO ». Le visio contrôle s'éteint.

Note: Cette fonction peut faire un peu de bruit.

10) COMPTE À REBOURS - FONCTION D'INTERMITTENCE

Le chauffage mobile à combustible liquide est un appareil de chauffage d'appoint, à fonctionnement intermittent.

Pour des raisons de sécurité, votre appareil s'éteindra automatiquement après 85 heures de fonctionnement pour le 5748, 69 heures de fonctionnement pour le 6748 et le 7748 et 59 heures pour le 5048, correspondant à l'autonomie maximum de votre appareil à puissance minimale. En fonctionnement normal, le visio contrôle est vert, en fonctionnement en mode ECO, le visio contrôle est bleu

Pour visionner le nombre d'heures restant avant la coupure automatique de votre appareil, procédez comme suit:

* Appuyez (1 fois) sur la touche « MODE » quand l'appareil fonctionne.

Le chiffre qui apparaît indique le nombre d'heures possibles de fonctionnement sans interruption avant la coupure automatique. Ce chiffre n'indique donc pas l'autonomie restante de votre appareil qui dépend elle de la consommation et du nombre de litres restant dans le réservoir.

Pour un fonctionnement sans interruption de 85 heures (5748) ou 69 heures (6748 et 7748) ou 59 heures (5048), vous pourrez être amenés à procéder plusieurs fois au remplissage de votre réservoir, ceci dépendant de la consommation de l'appareil.

A chaque arrêt de l'appareil, quel qu'en soit la cause (ex: touche on/off, timer, manque de combustible...) le compteur se remettra à la durée maximum de fonctionnement sans interruption.

Exemple

AFFICHAGE LCD	VISIO CONTROLE		DESCRIPTIONS
	Mode normal	Mode ECO	
84 H	VERT	BLEU	L'appareil vient de démarrer
83 H	VERT	BLEU	Entre la première et la deuxième heure de fonctionnement
1H	VERT	BLEU	Entre 2 et 1 heure de fonctionnement avant arrêt
0H	VERT	BLEU	Entre 1 heure et 1/2 heure de fonctionnement avant arrêt
O FF clignotant	VERT Clignotant	BLEU Clignotant	30 minutes avant arrêt
O FF fixe			Arrêt de l'appareil.

11) COMMENT ÉTEINDRE L'APPAREIL ?

Assurez-vous que la flamme soit visible.

Appuyez sur la touche « ON/OFF ». Le témoin ON/OFF s'éteint, le visio contrôle s'éteint.

Le ventilateur continue à fonctionner jusqu'au refroidissement de l'appareil

Note : N'éteignez pas l'appareil en enlevant uniquement la prise, excepté en cas d'extrême urgence.

Le signal sonore de l'allumage peut être plus fort si vous rallumez l'appareil directement après l'avoir éteint.

Allumer et éteindre l'appareil plusieurs fois successivement peut causer des odeurs.

AIR-SENSOR

Cet appareil de chauffage a été conçu avec un dispositif de sécurité air-sensor **par mesure directe du CO₂**. Bien que des conditions anormales d'emploi de votre appareil (mauvaise ventilation, emploi dans pièce trop petite, emploi derrière une fenêtre ensoleillée, dans un renfoncement, trop près d'un mur ou d'un meuble, teneur en CO₂ trop importante) causent l'extinction automatique de celui-ci, le local chauffé doit être régulièrement ventilé.

Pour une utilisation convenable, l'utilisateur doit respecter les prescriptions suivantes :

INTERDICTION

- d'utiliser le chauffage à combustible liquide dans les caravanes, les bateaux, les cabines de véhicules,
- d'utiliser le chauffage mobile à combustible liquide dans des pièces insuffisamment aérées (se reporter au volume minimal à chauffer dans le tableau des caractéristiques) ou situées en dessous du niveau du sol,
- de toute intervention par l'utilisateur sur les dispositifs de sécurité du chauffage

IMPORTANT

- Utilisez votre appareil dans une pièce suffisamment ventilée et exempt de vapeurs inflammables.

AVERTISSEMENT SECURITE

- Chaque pièce où le chauffage mobile à combustible liquide est utilisé, doit être munie d'une entrée d'air suffisante et d'une sortie d'air efficace (section minimale de 50 cm² pour chaque orifice).
- Eviter tout contact avec la grille qui peut être très chaude
- N'utilisez pas votre foyer dans une pièce sous-dimensionnée
Appareil de 3200 k/cal: min. 49 m³ (+/- 20m2)
Appareil de 4000 k/cal: min. 61 m³ (+/- 26 m2)
Appareil de 5000 k/cal: min. 77 m³ (+/- 33 m2)
- Si le câble d'alimentation de cet appareil est endommagé, son remplacement doit être réalisé par le fabricant, ou par un atelier de réparation reconnu par l'importateur, afin d'éviter un danger. .
- Maintenez toujours une distance de sécurité d'un mètre minimum entre l'appareil et tout objet étranger.
- L'utilisation de ce type de chauffage dans les locaux recevant du public (ERP) doit faire l'objet d'une démarche réglementée. Il est impératif de se renseigner auparavant
- Cet appareil n'est pas prévu pour être utilisé par des personnes (y compris les enfants) dont les capacités physiques, sensoriels ou mentales sont réduites, ou des personnes dénuées d'expérience ou de connaissance, sauf si elles ont pu bénéficier, par l'intermédiaire d'une personne responsable de leur sécurité, d'une surveillance ou d'instructions préalables concernant l'utilisation de l'appareil.
- Ne pas laisser les enfants jouer avec l'appareil
- Il convient de surveiller les enfants pour s'assurer qu'ils ne jouent pas avec l'appareil.



**N'UTILISEZ PAS VOTRE
APPAREIL DANS DES PIÈCES
SITUÉES EN DESSOUS DU
NIVEAU DU SOL**

H. SYSTEMES DE SECURITE

Le fait que vous supprimiez les causes ayant provoqué la mise en route du système de sécurité et d'extinction automatique, ne suffit pas à réenclencher l'appareil. Il convient donc que vous le rallumiez vous-même.

SYSTEME D'EXTINCTION AUTOMATIQUE

Lorsque l'appareil subit de fortes secousses ou un choc violent, le système de sécurité et d'extinction automatique s'enclenche. Il se replace ensuite automatiquement en position initiale et est donc prêt à intervenir une nouvelle fois en cas de besoin. Vérifiez cependant la cause de l'extinction et, si nécessaire, éliminez-la. Rallumez ensuite l'appareil.

SYSTEME DE PREVENTION D'UNE MAUVAISE COMBUSTION

En cas d'oxygénation insuffisante et due, par exemple, à l'utilisation prolongée de l'appareil sans aérer la pièce ou à l'encrassement du filtre à air, le système de prévention d'une mauvaise combustion s'enclenche et éteint les flammes afin d'empêcher un dysfonctionnement de l'appareil.

Assurez-vous que la pièce est suffisamment aérée, et ce, au moins une à deux fois par heure. Le fait que le système éteigne les flammes vise à vous prévenir d'une mauvaise aération de la pièce.

Dès qu'un des systèmes de sécurité s'enclenche, aérez toujours la pièce, vérifiez les causes de l'extinction et éliminez-les avant de rallumer l'appareil

SYSTEME DE SURVEILLANCE AUTOMATIQUE DES FLAMMES ET DE PREVENTION DES RISQUES D'INCENDIE

Ce système coupe automatiquement l'arrivée de combustible en cas de risque d'incendie. Si vous ne pouvez remédier à la cause du problème, n'hésitez pas à contacter votre distributeur.

SYSTEME DE PROTECTION EN CAS DE COUPURE DE COURANT

En cas de coupure de courant ou si la fiche est débranchée, ce système protège l'appareil contre toute mauvaise combustion. Dès que le courant revient, rallumez l'appareil.

SYSTEME DE PREVENTION DE SURCHAUFFE

Si les systèmes de sortie d'air chaud et d'arrivée d'air chaud sont bloqués ou si la face avant de l'appareil est obstruée, l'appareil arrête automatiquement de fonctionner.

Éliminez alors la cause de la surchauffe, attendez que l'intérieur de l'appareil refroidisse et rallumez le.

AVERTISSEMENT

Les réparations, le remplacement des pièces importantes et le travail sur les éléments de sécurité ne doivent être exécutés que par des spécialistes agréés et reconnus par Ligne Plus SA

I. SERVICE APRES-VENTE

Si votre appareil doit être réparé:

- * Contactez votre distributeur local ou station technique agréée proche de chez vous (liste disponible sur www.ligne-plus.com ou sur demande à info@ligne-plus.com).
- * Mais avant de demander les services de votre distributeur, lisez attentivement ce manuel et vérifiez si le problème nécessite réellement l'intervention d'un professionnel.

Il vous est possible de vous procurer les pièces détachées de votre appareil à pétrole sur notre site Web: www.ligne-plus.fr

Toutes les pièces détachées et accessoires vendus sur ligne-plus.fr sont des pièces et des accessoires d'origine conçus et fabriqués sur la base d'un cahier des charges strict.

Les pièces d'origine vous assurent de préserver et d'utiliser votre appareil en toute sécurité.

J. PANNES : DESCRIPTION ET SOLUTIONS

Les différents phénomènes décrits ci-après ne peuvent être considérés comme des pannes. Vérifiez quelles en sont les causes avant de contacter votre revendeur ou station technique agréée.

	Description	Causes
Processus d'allumage et d'extinction	Lors de l'arrêt ou de la mise en marche, de la fumée et une odeur se dégagent de l'appareil.	La couche de peinture de protection et la poussière qui la recouvre brûlent. Aérez la pièce pendant un moment: la fumée et les odeurs disparaîtront.
	Lors de la première utilisation en début de saison ou après interruption, l'appareil ne s'enclenche pas dès le premier allumage.	Attendez de 4 à 5 minutes avant d'allumer l'appareil de manière à ce que le combustible liquide pour appareil de chauffage mobile ait complètement rempli le réservoir fixe. Il se peut en effet que le réservoir contienne des poches d'air et que vous deviez répéter le processus d'allumage deux ou trois fois avant que l'appareil ne s'enclenche.
	L'appareil ne s'enclenche pas instantanément.	Il faut généralement de 90 à 120 secondes - en fonction de la température de la pièce - avant que le combustible liquide pour appareil de chauffage mobile ne se gazéifie.
	Une légère fumée blanche et/ou une odeur se dégagent de l'appareil lors de l'allumage et/ou de l'extinction.	- Il n'est nullement anormal qu'un peu de fumée ou que de légères odeurs se dégagent de l'appareil. - Veillez à utiliser du bon combustible liquide pour appareil de chauffage mobile.
Durant le fonctionnement	Un léger bruit émane de l'appareil lors de l'allumage et/ou de l'extinction.	Il s'agit d'un phénomène normal. L'appareil se dilate lorsqu'il chauffe et se contracte lorsqu'il refroidit.
	Les tuyaux et la tête de brûleur deviennent rouges.	Il est normal qu'ils rougissent du fait qu'ils sont chauffés par les flammes.
	Les flammes prennent une couleur rouge/orange et très brillante. Durant le fonctionnement, un bruit semblable à un écoulement émane de l'appareil.	Ce phénomène peut se produire dans les circonstances suivantes et n'a rien d'inquiétant. * L'air ambiant est salé. C'est le cas lorsque l'appareil est utilisé à proximité de la mer. * L'air ambiant est particulièrement humide ou contient de nombreuses impuretés. * L'appareil est utilisé en combinaison avec un humidificateur ultrasonique. Il se peut que ce phénomène se produise lorsque le combustible liquide pour appareil de chauffage mobile s'écoule du réservoir amovible vers le réservoir fixe. Vous n'avez aucune inquiétude à avoir à ce sujet.
	L'appareil produit un bruit pendant qu'il fonctionne	Ceci est le bruit de la pompe électromagnétique, ça n'a rien d'anormal.
Divers	Sortie d'air chaud se salit.	Nettoyez-la suivant les précautions décrites.



VERIFICATIONS PAR VOS SOINS

Si un "E" s'affiche, prenez les mesures suivantes:



L'appareil se coupe à l'allumage ou pendant l'opération: Encrassement

⇒ Débarrassez-vous de l'eau et de la poussière du pointeau et du réservoir fixe et

* réessayez. Si ça ne va pas, demandez à votre revendeur d'effectuer un entretien.



Problème au niveau des composants électriques ou encrassement:

⇒ Cela nécessite une réparation. Demandez à votre revendeur ou station agréée.



Le système d'extinction automatique a été activé.

⇒ Vérifiez autour de l'appareil et rallumez-le.



Coupure de courant ou le système de prévention de surchauffe est active.

⇒ Enlevez ce qui obstrue l'avant de l'appareil si nécessaire, vérifiez et nettoyez l'entrée d'air chaud après que l'appareil ait refroidi et ensuite rallumez.



Suivi de 3 BIPS signifie que l'appareil s'est mis en sécurité AIR SENSOR.

⇒ Aérez la pièce et assurez-vous de la bonne distance entre votre appareil et le mur ou tout autre objet (voir page 10)

I. RANGEMENT (QUAND VOUS N'UTILISEZ PAS L'APPAREIL)

1. Enlevez la fiche de la prise.
2. Nettoyez l'arrivée d'air chaud, la sortie d'air chaud et le filtre à air.
3. Faites fonctionner l'appareil jusqu'à son extinction par manque de combustible.
Ne conservez pas de bidon de combustible entamé d'une saison à l'autre.
4. Nettoyez le pointeau.
5. Enlevez la poussière sur l'appareil. Enlevez la face avant et nettoyez l'intérieur de l'appareil avec un aspirateur.
6. Nettoyez la carrosserie avec un chiffon humide et séchez-la avec un chiffon sec.
7. Mettez l'appareil dans un emballage en carton et placez-le dans un endroit sec.

Attention: * Ne penchez pas l'appareil et ne le déposez pas sur son côté.

* Gardez toujours ce manuel à portée de main.

M. ENTRETIEN COURANT

Avant de procéder à l'entretien ou à l'une ou l'autre réparation, il convient toujours d'éteindre les flammes, de retirer la fiche de la prise de courant et d'attendre que l'appareil ait refroidi. Maintenez votre appareil de chauffage propre. Le nettoyage et l'entretien ne doivent pas être effectués par des enfants laissés sans surveillance

NETTOYAGE DU FILTRE A AIR (PLUS QU'UNE FOIS PAR SEMAINE)

Enlevez le filtre à air de l'appareil et nettoyez-le avec un aspirateur ou une brosse.

Attention: Un filtre à air bouché cause une combustion insuffisante.

- * Après avoir lavé le filtre à air, séchez le bien avant de le remettre.
- * Ne faites pas fonctionner l'appareil sans le filtre à air.

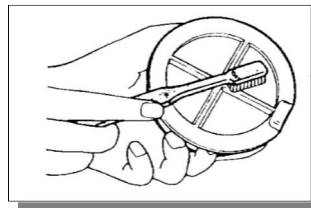

ENTRETIEN DE L'ARRIVEE D'AIR CHAUD (AU MOINS UNE FOIS PAR SEMAINE)

Nettoyez-le avec un aspirateur ou une brosse. Ne tordez et ne tirez pas le thermostat.

Une prise d'air bouchée réduit le volume de l'air et le système de prévention de surchauffe pourrait s'activer dû à une température élevée de l'appareil.

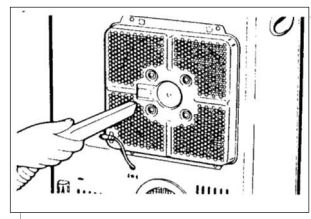

VERIFICATION DE LA BONNE MARCHE DU DISPOSITIF D'EXTINCTION AUTOMATIQUE (UNE A DEUX FOIS PAR MOIS)

Secouez l'appareil pendant qu'il fonctionne pour voir si le dispositif d'extinction automatique fonctionne.

N'essayez jamais de le démonter.

ENTRETIEN DE LA GRILLE DE SORTIE D'AIR CHAUD (UNE A DEUX FOIS PAR MOIS)

La poussière tend à s'accumuler sur le dessus, autour de l'appareil et également sur la grille de sortie où la poussière adhère.

Nettoyez d'abord avec un linge humide puis séchez avec un chiffon sec.

Prenez garde de ne pas plier ou tordre les ailettes.

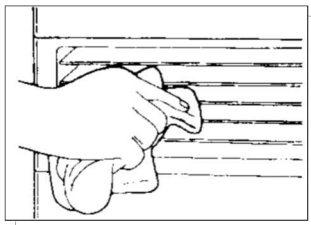

NETTOYAGE DU POINTEAU ET DU RESERVOIR FIXE (1 A 2 FOIS / SEMAINE)

S'il y a de l'eau ou de la poussière dans le pointeau ou le réservoir fixe, les conditions suivantes pourraient survenir même s'il y a assez de combustible liquide pour appareil mobile de chauffage dans le réservoir amovible.

- Ne s'allume pas _____
- La flamme s'éteint et dégage une odeur _____
- L'appareil s'éteint durant une opération _____
- Ne fonctionne pas. Le témoin fuel clignote _____

E0 E2

E4

Si un de ces cas se présente, nettoyez le pointeau de la façon suivante:

1. Enlevez le pointeau du réservoir fixe.

* Faites attention de ne pas mettre de l'eau ou de la poussière dans le réservoir fixe.

2. Nettoyez le pointeau avec du combustible liquide propre .

* Débarrassez-vous de l'eau ou de la poussière avant de le nettoyer.

* Manipulez le pointeau doucement afin de ne pas l'endommager.

3. Débarrassez-vous de l'eau ou de la poussière dans le réservoir fixe avec une pompe.

4. Remettez le pointeau à sa place. Essayez le combustible autour.

Note: Si aucune des précautions suivante, n'améliore les performances de l'appareil après nettoyage, consultez votre revendeur.

Attention: N'enlevez ou ne remplacez jamais un composant électronique ou une partie du brûleur.

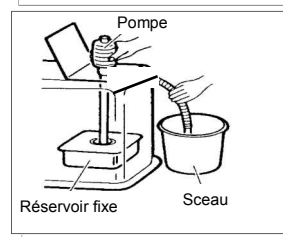
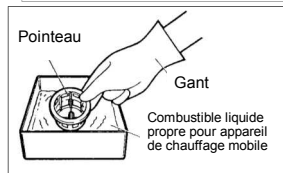
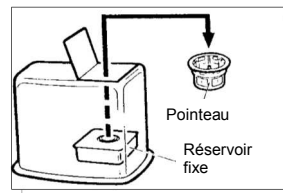

Ne démontez jamais des parties électriques et ne les remplacez jamais avec des pièces non-standards.

N. VERIFICATIONS PERIODIQUES

Des vérifications périodiques sont indispensables après avoir utilisé votre appareil depuis un certain temps. Demandez à votre revendeur les vérifications à faire.

O. REMPLACEMENT DE PIECES

Utilisez uniquement les pièces consommables d'origine disponibles chez votre revendeur inventer.

Le fabricant ne peut être tenu responsable de tous les incidents dus à un emploi de pièces n'étant pas d'origine ou suite à des réparations effectuées par une personne non compétente agréée par son service après-vente.

Assurez-vous que vous demandez les véritables pièces d'origine à votre distributeur local. Outre l'annulation de la garantie, l'emploi d'autres pièces peut non seulement diminuer les performances de l'appareil mais surtout causer des accidents.

P. PROTECTION DE L'ENVIRONNEMENT

Les déchets électriques ne doivent pas être jetés avec les déchets ménagers. Utilisez les sites de recyclages existants. Renseignez-vous auprès des autorités locale et/ou de votre revendeur .

Q. NOTES D'INFORMATION

1) Chauffages mobiles à combustible liquide

Vous venez d'acheter un appareil de chauffage mobile à combustible liquide.

Sachez que depuis le 11 décembre 1993, ce type d'appareil doit obligatoirement répondre aux exigences de sécurité du décret 92-1280 modifié par le décret 2004-945

La marque NF, marque de qualité et de sécurité, vous garantit que l'appareil qui la porte répond à ces exigences, c'est-à-dire:

- le modèle type de cet appareil a subi des essais complets (stabilité, sécurité à l'emploi...) selon la norme **NF 128 en vigueur**
- le fabricant assure un contrôle continu des appareils,
- tous les marquages obligatoires sont bien apposés sur l'appareil.

La marque NF c'est également:

- un contrôle continu de la production, le LNE (Laboratoire National d'Essais) réalise tous les ans des visites d'usine pour s'assurer que les contrôles sont bien réalisés par les fabricants.
- une amélioration constante des notices d'utilisation prenant en compte les remarques formulées par les consommateurs:
info@ligne-plus.com

Possibilité de se procurer les pièces détachées courantes sur le site:
www.ligne-plus.fr

Pour que cet appareil vous donne entière satisfaction,
vous devrez prendre certaines précautions

QUELLES SONT CES PRECAUTIONS ?

Notice d'utilisation

Lisez attentivement la notice jointe à l'appareil.

CHOIX DU BON COMBUSTIBLE

Ce point est très important : le combustible qui convient à ce type d'appareil doit répondre à la définition donnée par les arrêtés ministériels du 25/06/2010 et du 18/07/2002 ainsi qu'aux réglementations territoriales en vigueur relatif aux caractéristiques du combustible liquide pour appareils de chauffage mobiles.

Extrait de l'arrêté:

Art.2 Est dénommé « combustible liquide pour appareils mobiles de chauffage » un mélange d'hydrocarbures aliphatiques désaromatisés d'origine minérale ou de synthèse destiné à l'alimentation des appareils mobiles de chauffage conformes au décret du 10 décembre 1992 susvisé.

Art.3 Le combustible liquide pour appareils mobiles de chauffage doit satisfaire aux spécifications définies ci-après, ou à toute autre norme ou réglementation d'un Etat membre de l'Union européenne ou de tout autre Etat membre de l'Espace économique européen, reconnue équivalente :

- a) Aspect : clair et limpide à 20°C ;
- b) Couleur : (avant ajout de l'euro marqueur SY124): couleur Saybolt à +30 ;
- c) Distillation : point initial supérieur à 175°C et point final inférieur ou égal à 280°C;
- d) Viscosité cinématique : inférieure à 2,0 mm²/s à 40°C;
- e) Teneur en soufre : inférieure à 5 mg/Kg ;
- f) Teneur en benzène : inférieure à 0,10% m/m ;
- g) Teneur en aromatiques : inférieure à 1,0% m/m ;
- h) Point éclair : supérieur à 61°C ;
- i) Corrosion à la lame de cuivre (avant ajout de l'euro marqueur SY124): classe 1 ;
- j) Point d'écoulement : inférieur à -15°C
- k) Traceur: Solvent Yellow 124 (N-éthyl-N(1-isobutoxyéthoxy) éthyl)-4-(phénylazo aniline):6 mg à 9 mg par litre

4) Pour une atmosphère saine et confortable

Pour maintenir une atmosphère saine et confortable dans votre pièce, voici quelques informations.

Certaines critiques ont pu être quelquefois formulées à l'encontre des chauffages mobiles à pétrole, telles que:

- "ils émettent des odeurs".
- "ils provoquent de l'humidité dans les pièces".

Dans certaines conditions, il se peut que l'appareil dégage une odeur, nous avons recensé ci-après les causes possibles:

- au début de la première utilisation de l'appareil
- à l'allumage et à l'extinction (suivez bien les conseils donnés dans la notice et éteignez doucement votre chauffage)
- combustible ancien ou mal conservé
- combustible ayant une teneur en hydrocarbures aromatiques élevée (la teneur maximale autorisée est limitée à 1% en volume)
- bidon souillé, mélange de combustibles
- locaux où des solvants volatils sont utilisés.

En prenant les précautions nécessaires, vous diminuerez considérablement et même éliminerez les risques de provoquer des odeurs. Si toutefois vous souhaitez n'avoir aucune odeur, privilégiez les combustibles de synthèse à haute pureté (très faible teneur en hydrocarbures aromatiques) dits "sans odeur" et suivez les conseils ci-dessus.

Comme la respiration humaine, tout appareil de chauffage utilisant un combustible (bois, charbon, gaz, fioul, pétrole) produit des gaz de combustion (gaz carbonique et vapeur d'eau) qu'il faut éliminer.

Le présent appareil n'étant pas raccordé à un conduit d'évacuation vers l'extérieur, il doit être utilisé dans un local suffisamment ventilé.

Veillez donc à ce que l'endroit où vous placez cet appareil de chauffage soit bien ventilé en respect des règles de constructions des bâtiments.

Note préparée par les membres du comité particulier de la marque NF-Convecteurs à pétrole - Juin 1994